



**Bebe Stars®**

BORN TO SHINE



**DRIVING**  
i-SIZE

# user's manual

## οδηγίες χρήσης

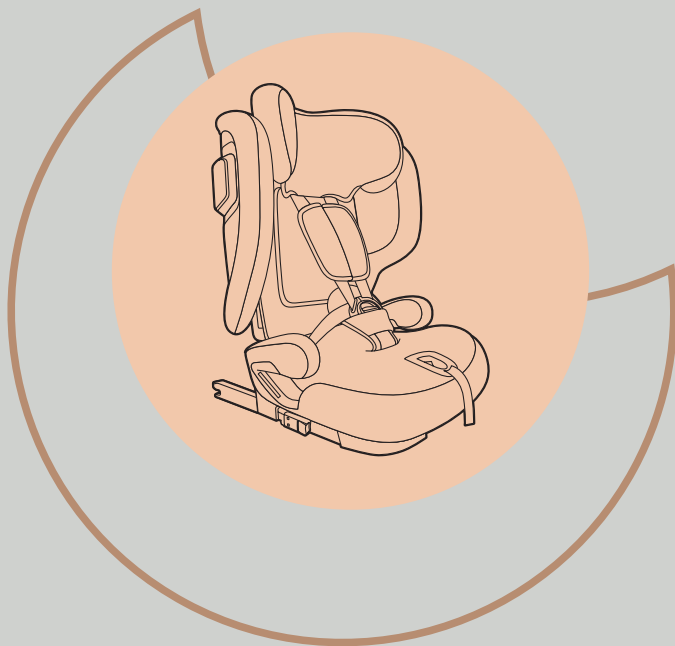

AGE RANGE

76-150cm



STANDARDS

ECE R129/04

# FLEXY

item: 934

DO NOT USE THIS PRODUCT BEFORE YOU READ AND UNDERSTAND THESE INSTRUCTIONS  
ΜΗΝ ΧΡΗΣΙΜΟΠΟΙΗΣΕΤΕ ΤΟ ΠΡΟΪΟΝ ΑΝ ΠΡΩΤΑ ΔΕ ΔΙΑΒΑΣΕΤΕ ΚΑΙ ΚΑΤΑΝΟΗΣΕΤΕ ΠΛΗΡΩΣ ΤΙΣ ΟΔΗΓΙΕΣ



**SAFETY WARNINGS | ΠΡΟΕΙΔΟΠΟΙΗΣΕΙΣ ΑΣΦΑΛΕΙΑΣ | ПРЕДУПРЕЖДЕНИЯ ЗА БЕЗОПАСНОСТ | БЕЗБЕДНОСНА УПОЗОРЕЊА**

EN .....	4
GR .....	5-6
BG .....	6-7
RS .....	7-8

**PARTS LIST | ΛΙΣΤΑ ΕΞΑΡΤΗΜΑΤΩΝ | СПИСЪК С ЧАСТИ | ЛИСТА ДЕЛОВА**

EN .....	9
GR .....	9
BG .....	10
RS .....	10

**USER INSTRUCTIONS | ΟΔΗΓΙΕΣ ΧΡΗΣΤΗ | ИНСТРУКЦИИ ЗА ПОТРЕБИТЕЛ | УПУТСТВО ЗА ИНСТАЛАЦИЈУ**

EN .....	20-21
GR .....	22-24
BG .....	24-26
RS .....	26-28

**CARE & MAINTENANCE | ΦΡΟΝΤΙΔΑ & ΚΑΘΑΡΙΣΜΟΣ | ГРИЖИ И ПОДДРЪЖКА | НЕГА И ОДРЖАВАЊЕ**

EN .....	29
GR .....	29
BG .....	30
RS .....	30

**Thank you for purchasing this car seat by Bebe Stars. We will always give you the best products and services!**

**Please read this instruction manual carefully before you use and keep it for future reference! Failure to follow the instructions contained in this manual could result in serious injury to your child!**

This i-Size car seat is suitable for children with height 76-105 cm and as booster with height 100-150 cm and can only be installed in forward facing direction .

This car seat complies with ECE R 129/04 European standards.

**NEVER** leave your child unattended in a car even for a short time.

**DO NOT** use a child safety seat that has been in a crash. A crash can cause damage to the car seat that you can not see. You should replace it.

**DO NOT** use a second-hand car seat, because you don't know the history of it. It is likely that it has been in an accident or some parts are missing/damaged.

**DO NOT** modify or attempt to modify the child safety seat in any way.

**DO NOT** take apart or attempt to take apart this child safety seat etc.

**DO NOT** use a child safety seat with damaged or missing parts.

**DO NOT** change the cover or harness, they are important components.

Make sure the vehicle belt is tightly secured and the car seat is correctly installed each time you use it.

Car interiors can become very hot when in direct sunlight, it is recommended that you should cover the car seat when not in use. This prevents that some components become hot and burn the child.

Make sure that all luggage and objects likely to cause injury in the event of an accident are properly secured. Make sure the seat is in a safe position. Do not put any sharp or hard items around the seat.

This product is not designed for home use, it can only be used in a car.

If you experience a problem with this product or require assistance, please contact our local sales agent or our customer service department.

Ensuring that any lap straps is worn low down, so that the pelvis is firmly engaged, shall be stressed.

**ALWAYS** fasten your child with the harness system. The child restraint must not be used without the cover.

Before you adjust any movable or adjustable parts of your child seat, you must remove your baby from the child seat.

**NEVER** hold a baby on your lap in a vehicle.



**WARNING !!!**

Never leave your child unattended!

**Σας ευχαριστούμε που αγοράσατε το κάθισμα αυτοκινήτου της Bebe Stars.**

**Πάντα θα σας παρέχουμε τα καλύτερα προϊόντα και υπηρεσίες!**

**Παρακαλώ διαβάστε προσεκτικά τις οδηγίες χρήσεως πριν τη χρήση και αποθηκεύστε για μελλοντική χρήση.**

Η μη τήρηση των οδηγιών που περιέχονται σε αυτό το εγχειρίδιο μπορεί να οδηγήσει σε σοβαρό τραυματισμό του παιδιού σας!

Αυτό το i-Size κάθισμα αυτοκινήτου απευθύνεται σε παιδιά με ύψος 76-105 cm ή ως booster για ύψος 100-150 cm και μπορεί να τοποθετηθεί μόνο με μπροστινή κατεύθυνση.

Αυτό το κάθισμα αυτοκινήτου συμμορφώνεται με τα ευρωπαϊκά πρότυπα ECE R 129/04.

**ΠΟΤΕ** μην αφήνετε το παιδί σας χωρίς επίβλεψη μέσα στο αυτοκίνητο, ακόμη και για μικρό χρονικό διάστημα.

**ΜΗΝ** χρησιμοποιείτε παιδικό κάθισμα που έχει υποστεί σύγκρουση. Μια σύγκρουση μπορεί να προκαλέσει ζημιά στο παιδικό κάθισμα που δεν μπορείτε να δείτε.

**ΜΗΝ** χρησιμοποιείτε μεταχειρισμένο κάθισμα αυτοκινήτου, γιατί δεν γνωρίζετε την ιστορία του. Είναι πιθανό να έχει συμβεί κάποιο ατύχημα ή να λείπουν κάποια εξαρτήματα.

**ΜΗΝ** τροποποιήσετε ή επιχειρήσετε να τροποποιήσετε το παιδικό κάθισμα με οποιονδήποτε τρόπο.

**ΜΗΝ** αποσυναρμολογήσετε ή επιχειρήσετε να αποσυναρμολογήσετε αυτό το παιδικό κάθισμα αυτοκινήτου.

**ΜΗΝ** χρησιμοποιείτε παιδικό κάθισμα αυτοκινήτου με εξαρτήματα, τα οποία έχουν φθαρεί ή λείπουν.

**ΜΗΝ** αλλάζετε το κάλυμμα ή το σύστημα πρόσδεσης του καθίσματος, είναι σημαντικά εξαρτήματα.

Βεβαιωθείτε ότι η ζώνη του οχήματος είναι καλά στερεωμένη και το κάθισμα αυτοκινήτου είναι σωστά τοποθετημένο κάθε φορά που τη χρησιμοποιείτε. Το εσωτερικό του αυτοκινήτου μπορεί να γίνει πολύ ζεστό όταν βρίσκεται σε άμεσο ηλιακό φως, συνιστάται να καλύπτετε το κάθισμα αυτοκινήτου όταν δεν το χρησιμοποιείτε. Αυτό εμποδίζει ορισμένα εξαρτήματα να ζεσταθούν και να κάψουν το δέρμα του παιδιού.

Βεβαιωθείτε ότι όλες οι αποσκευές και τα αντικείμενα που ενδέχεται να προκαλέσουν τραυματισμό σε περίπτωση ατυχήματος έχουν ασφαλιστεί σωστά.

Βεβαιωθείτε ότι το κάθισμα βρίσκεται σε ασφαλή θέση. Μην τοποθετείτε αιχμηρά ή σκληρά αντικείμενα γύρω από το κάθισμα.

Αυτό το προϊόν δεν έχει σχεδιαστεί για οικιακή χρήση, μπορεί να χρησιμοποιηθεί μόνο σε αυτοκίνητο.

Εάν αντιμετωπίζετε πρόβλημα με αυτό το προϊόν ή χρειάζεστε βοήθεια, επικοινωνήστε με τον τοπικό αντιπρόσωπο πωλήσεων ή το τμήμα εξυπηρέτησης πελατών μας.

Βεβαιωθείτε ότι η οριζόντια ζώνη κρατάει σταθερή τη λεκάνη του παιδιού, χωρίς να το σφίγγει.

**ΠΑΝΤΑ** να χρησιμοποιείτε το σύστημα πρόσδεσης στο παιδί σας. Το παιδικό κάθισμα δεν πρέπει να χρησιμοποιείται χωρίς κάλυμμα.

Πριν προσαρμόσετε οποιοδήποτε κινητό ή ρυθμιζόμενο μέρος του καθίσματος, πρέπει να αφαιρείτε το παιδί από το κάθισμα.

**ΠΟΤΕ** μην κρατάτε ένα μωρό στην αγκαλιά σας σε ένα όχημα.



**ΠΡΟΕΙΔΟΠΟΙΗΣΗ!!!**

Ποτέ μην αφήνετε το παιδί χωρίς επίτηρηση!

Благодарим ви, че закупихте това столче за кола от Bebe Stars. Винаги ще ви предоставяме най-добрите продукти и услуги!

**Моля, прочетете внимателно това ръководство с инструкции, преди да използвате, и го запазете за бъдещи справки! Неспазването на инструкциите, съдържащи се в това ръководство, може да доведе до сериозно нараняване на вашето дете!**

Това столче за кола i-Size е подходящо за деца с височина 76-105 см и като бустер с височина 100-150 см и може да се монтира само в посока напред. Това столче за кола отговаря на европейските стандарти ECE R 129/04.

**НИКОГА** не оставяйте детето си без надзор в кола дори за кратко време.

**НЕ** използвайте детска седалка, която е претърпяла катастрофа.

Катастрофата може да причини повреда на столчето за кола, която не можете да видите. Трябва да го смените.

**НЕ** използвайте столче за кола втора употреба, защото не знаете историята му. Вероятно е претърпял инцидент или някои части липсват/повредени.

**НЕ** модифицирайте и не се опитвайте да модифицирате детското предпазно столче по никакъв начин.

**НЕ** разглобявайте и не се опитвайте да разглобявате това детско предпазно столче и т.н.

**НЕ** използвайте детска седалка с повредени или липсващи части.

**НЕ** сменяйте капака или колана, те са важни компоненти.

Уверете се, че коланът на автомобила е здраво затегнат и столчето за кола е правилно монтирано всеки път, когато го използвате.

Интериорът на автомобила може да стане много горещ, когато е изложен на пряка слънчева светлина, затова се препоръчва да покривате столчето за кола, когато не се използва. Това предотвратява нагриването на някои компоненти и изгарянето на детето.

Уверете се, че целият багаж и предмети, които могат да причинят нараняване в случай на злополука, са правилно обезопасени. Уверете се, че седалката е в безопасно положение. Не поставяйте остри или твърди предмети около седалката.

Този продукт не е предназначен за домашна употреба, може да се използва само в кола.

Ако имате проблем с този продукт или се нуждаете от помощ, моля, свържете се с нашия местен търговски агент или нашия отдел за обслужване на клиенти. Уверете се, че всички надбедрени ремъци се носят ниско долу, така че тазът да е здраво захванат, трябва да се наблегне.

**ВИНАГИ** закопчайте детето си със системата за колани. Детската седалка не трябва да се използва без покривало.

Преди да регулирате каквито и да било подвижни или регулируеми части на вашето детско столче, трябва да свалите бебето си от детското столче.

**НИКОГА** не дръжте бебе в скута си в превозно средство.



**ВНИМАНИЕ!!!**

Никога не оставяйте детето си без надзор!

Хвала вам што сте купили ово ауто седиште компаније Бебе Старс. Увек ћемо вам пружити најбоље производе и услуге!

Пажљиво прочитајте ово упутство пре употребе и сачувајте га за будућу употребу! Непридржавање упутстава садржаних у овом приручнику може довести до озбиљних повреда вашег детета!

Ово ауто седиште и-Сизе јегодно за децу висине 76-105 цм и као боостер висине 100-150 цм и може се поставити само у правцу напред.

Ово ауто седиште је у складу са европским стандардима ЕЦЕ Р 129/04.

**НИКАДА** не остављајте дете без надзора у аутомобилу чак ни на кратко.

**НЕМОЈТЕ** користити безбедносно седиште за децу које је било у судару. Удар може проузроковати оштећење седишта аутомобила које не можете да видите. Требало би да га замените.

**НЕМОЈТЕ** користити половна аутоседишта, јер не знате историју тога. Вероватно је дошло до несреће или да неки делови недостају/оштећени.

**НЕМОЈТЕ** модификовати и ни на који начин покушавати да модификујете безбедносно седиште за децу.

**НЕМОЈТЕ** растављати нити покушавати да раставите ово сигурносно седиште за децу итд.

**НЕ** користите сигурносно седиште за децу са оштећеним деловима или деловима који недостају.

**НЕМОЈТЕ** мењати поклопац или упртач, они су важне компоненте.

Уверите се да је појас возила добро причвршћен и да је седиште у аутомобилу правилно постављено сваки пут када га користите.

Унутрашњост аутомобила може постати веома врућа када је на директној сунчевој светлости, препоручљиво је да покријете ауто седиште када се не користи. Ово спречава да се неке компоненте загреју и изгоре дете.

Уверите се да су сав пртљаг и предмети који би могли да изазову повреду у случају несреће правилно обезбеђени. Уверите се да је седиште у безбедном положају. Не стављајте оштре или тврде предмете око седишта.

Овај производ није дизајниран за кућну употребу, може се користити само у аутомобилу.

Ако имате проблем са овим производом или вам је потребна помоћ, контактирајте нашег локалног продајног агента или нашу службу за кориснике. Треба нагласити да се све траке за крило носе ниско, тако да је карлица чврсто закачена.

**УВЕК** вежите своје дете помоћу система појаса. Без превлаке се не сме користити безбедносно седиште за дете.

Пре него што подесите било које покретне или подесиве делове вашег дечјег седишта, морате уклонити бебу из дечјег седишта.

**НИКАДА** не држите бебу у крилу у возилу.



**УПОЗОРЕЊЕ!!!**

Никада не остављајте дете без надзора!

## PARTS LIST | ΛΙΣΤΑ ΕΞΑΡΤΗΜΑΤΩΝ

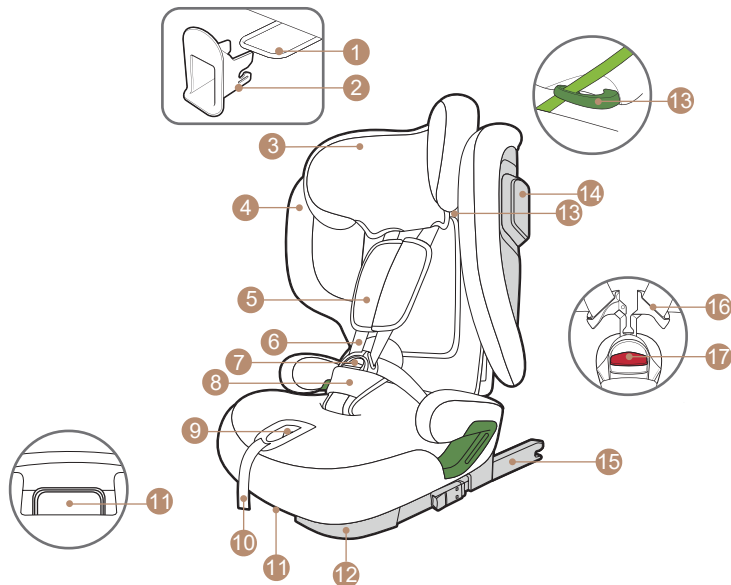

EN

1. ISOFIX Insertion Aids
2. ISOFIX Fastening Points
3. Headrest
4. Seat Cover
5. Shoulder Pads
6. Shoulder Straps
7. Harness Buckle
8. Crotch Pad
9. Adjustment Button
10. Crotch Strap
11. Recline Handle
12. Base
13. Belt Guidance
14. Side Impact Protection
15. Belt Guidance
16. Buckle Tongues
17. Red Release Button
18. Headrest Height Adjuster
19. Top Tether Adjuster
20. Top Tether Clip
21. ISOFIX Locking Arms
22. ISOFIX Buttons
23. Alarm Device
24. Switch
25. Back Board

GR

1. Οδηγοί εισαγωγής ISOFIX
2. Σημεία στερέωσης ISOFIX
3. Προσκέφαλο
4. Κάλυμμα καθίσματος
5. Επενδύσεις ώμων
6. Ιμάντες ώμων
7. Πόρπη ζώνης ασφαλείας
8. Μαξιλαράκι καβάλου
9. Κουμπί ρύθμισης
10. Ιμάντας καβάλου
11. Λαβή ανάκλισης
12. Βάση
13. Οδηγός ζώνης
14. Πλευρική προστασία πρόσκρουσης
15. Οδηγός ζώνης
16. Γλώσσες πόρπης
17. Κόκκινο κουμπί απελευθέρωσης
18. Ρυθμιστής ύψους προσκέφαλου
19. Ρυθμιστής ιμάντα Top Tether
20. Κλιπ ιμάντα Top Tether
21. Μπράτσα ασφάλισης ISOFIX
22. Κουμπιά ISOFIX
23. Συσκευή συναγερμού
24. Διακόπτης
25. Πλάτη καθίσματος

## PARTS LIST | ΛΙΣΤΑ ΕΞΑΡΤΗΜΑΤΩΝ

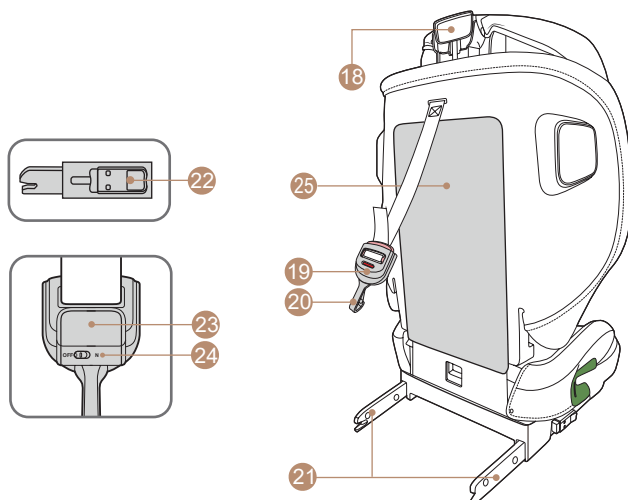

### BG

1. Водачи за вмъкване ISOFIX
2. Точки за закрепване ISOFIX
3. Подглавник
4. Калъф за седалка
5. Подложки за раменете
6. Раменни колани
7. Закопчалка на колана
8. Подложка между краката
9. Бутон за регулиране
10. Колан между краката
11. Дръжка за накланяне
12. Основа
13. Водач на колана
14. Странична защита при удар
15. Водач на колана
16. Езици на закопчалката
17. Червен бутон за освобождаване
18. Регулатор на височината на подглавника
19. Регулатор на горния колан
20. Щипка за горния колан
21. Заключващи рамена ISOFIX
22. Бутони ISOFIX
23. Алармено устройство
24. Превключател
25. Облегалка

### RS

1. Направляющие для вставки ISOFIX
2. Точки крепления ISOFIX
3. Подголовник
4. Чехол сиденья
5. Наплечные накладки
6. Плечевые ремни
7. Пряжка ремня безопасности
8. Промежностная подушка
9. Кнопка регулировки
10. Промежностный ремень
11. Рычаг наклона
12. Основание
13. Направляющая ремня
14. Боковая защита от удара
15. Направляющая ремня
16. Язычки пряжки
17. Красная кнопка разблокировки
18. Регулятор высоты подголовника
19. Регулятор верхнего ремня
20. Клипса верхнего ремня
21. Фиксирующие рычаги ISOFIX
22. Кнопки ISOFIX
23. Сигнальное устройство
24. Переключатель
25. Спинка

1.1

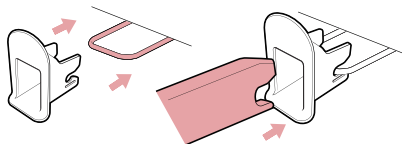

1.2

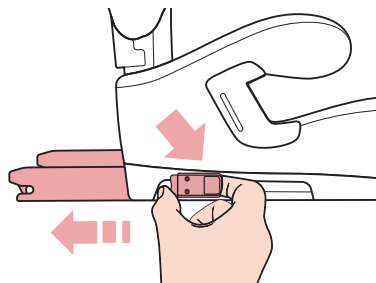
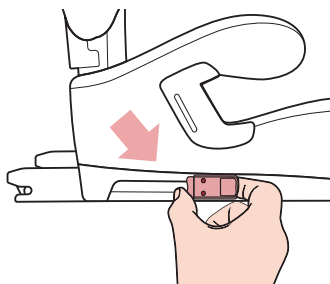

1.3

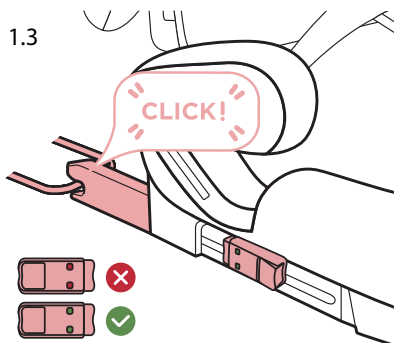

1.4

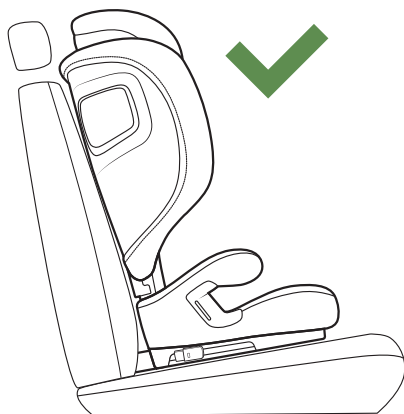

2.1

76-105CM

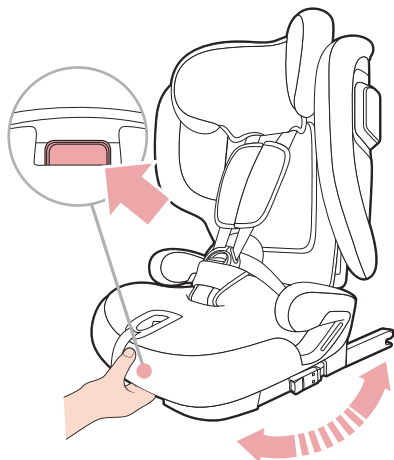

100-150CM

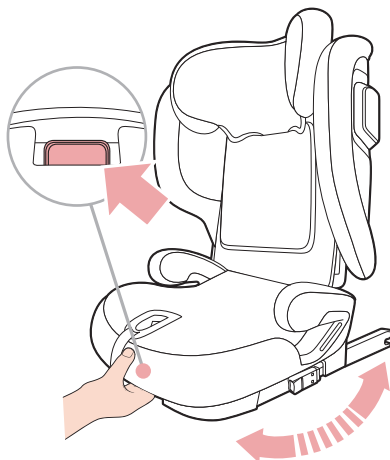

2.2

first to fifth level  1-5



3.1

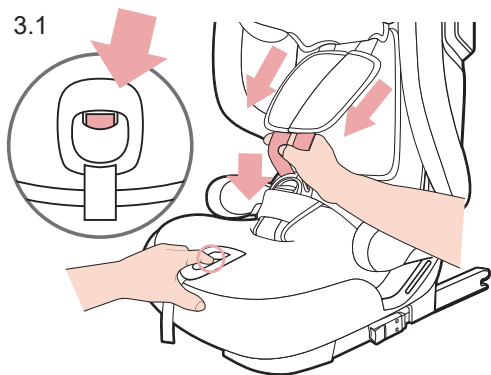

3.2

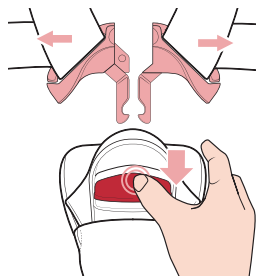

3.3

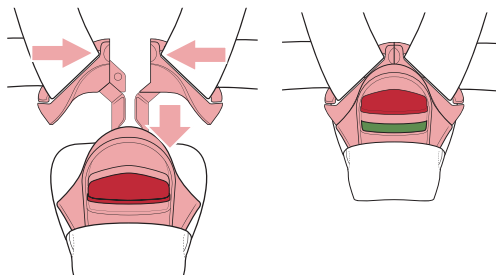

3.4

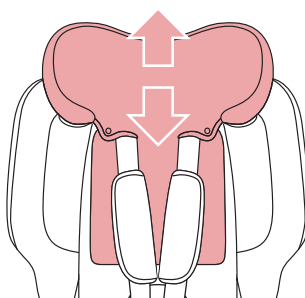
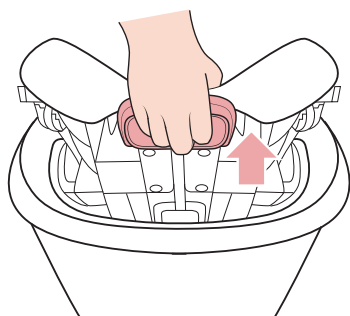

3.5



3.6



#### 4. BACKREST ADJUSTMENT

4.1

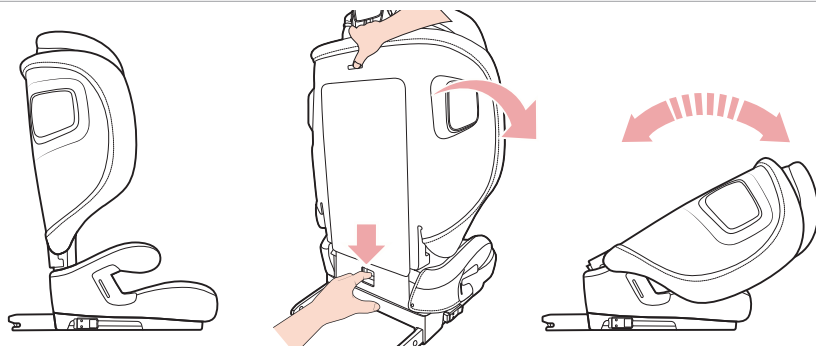

#### 5. STORE 5-POINT HARNESS

5.1

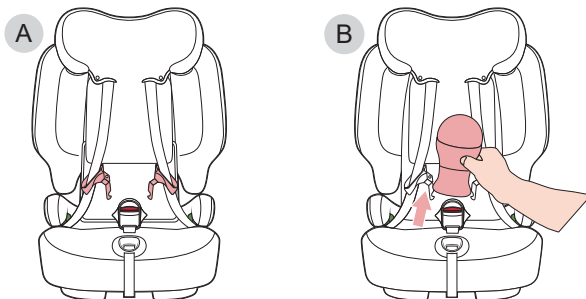

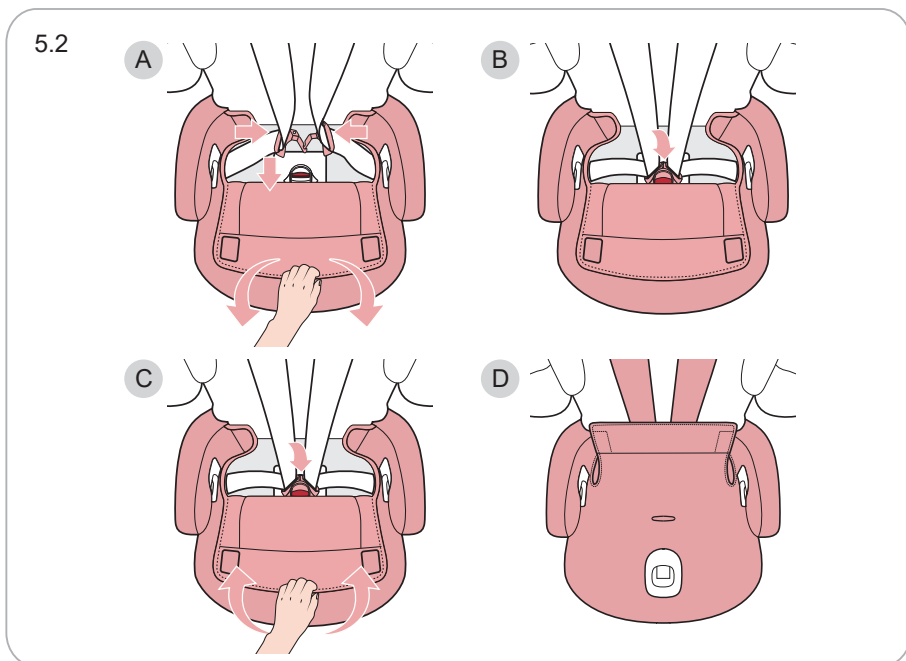
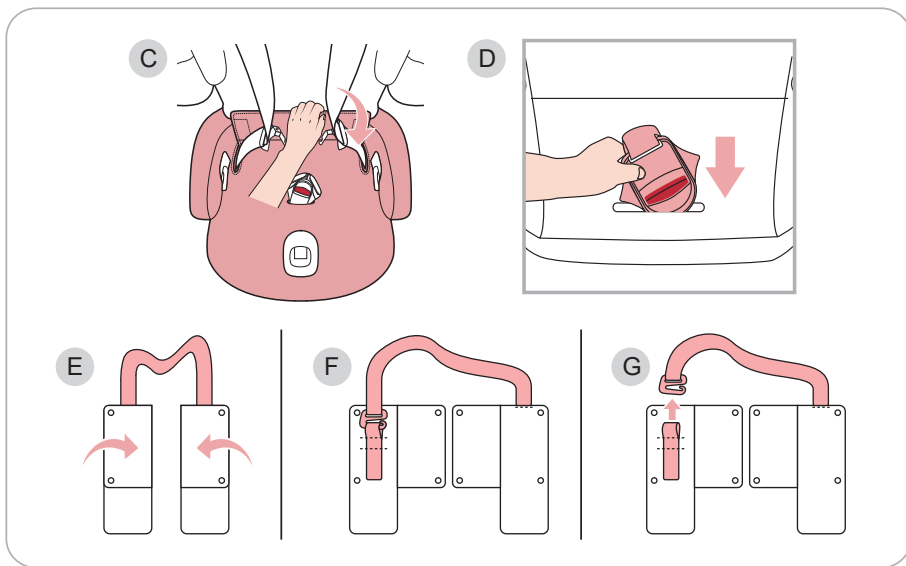

5.3

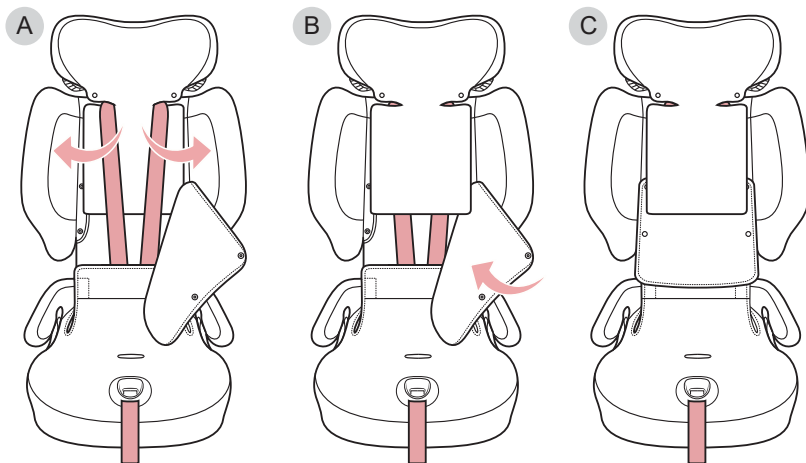

## 6. TOP TETHER

6.1

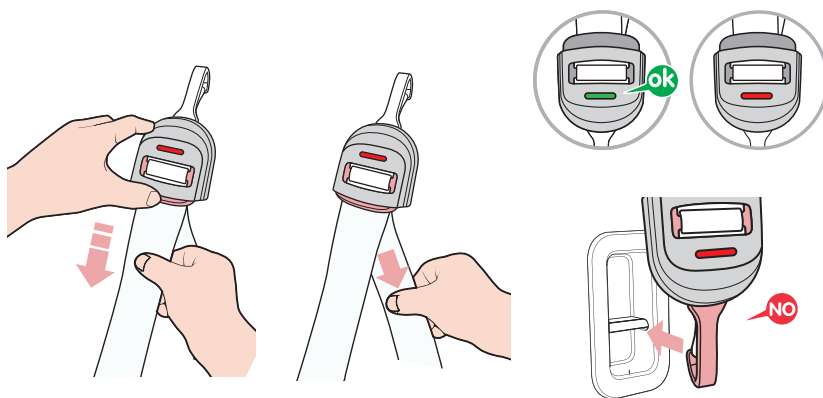

## 7. FORWARD FACING (76-105CM) INSTALLATION

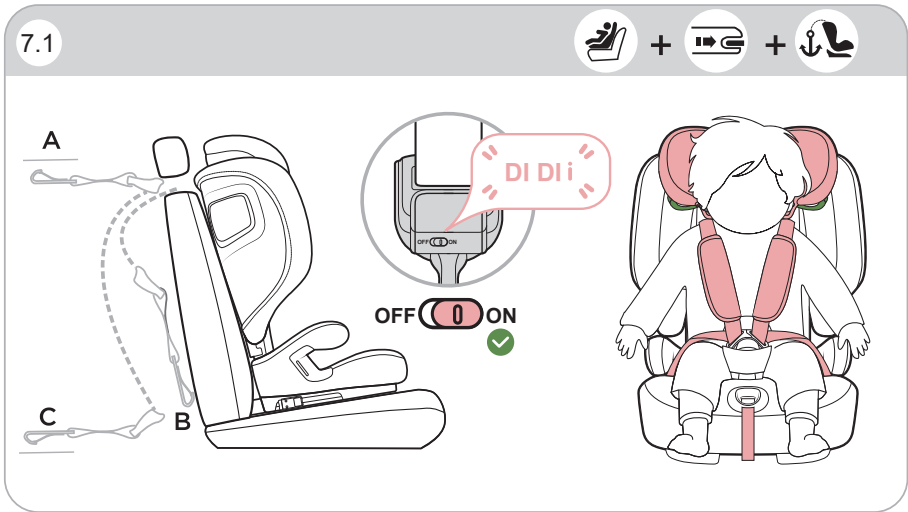



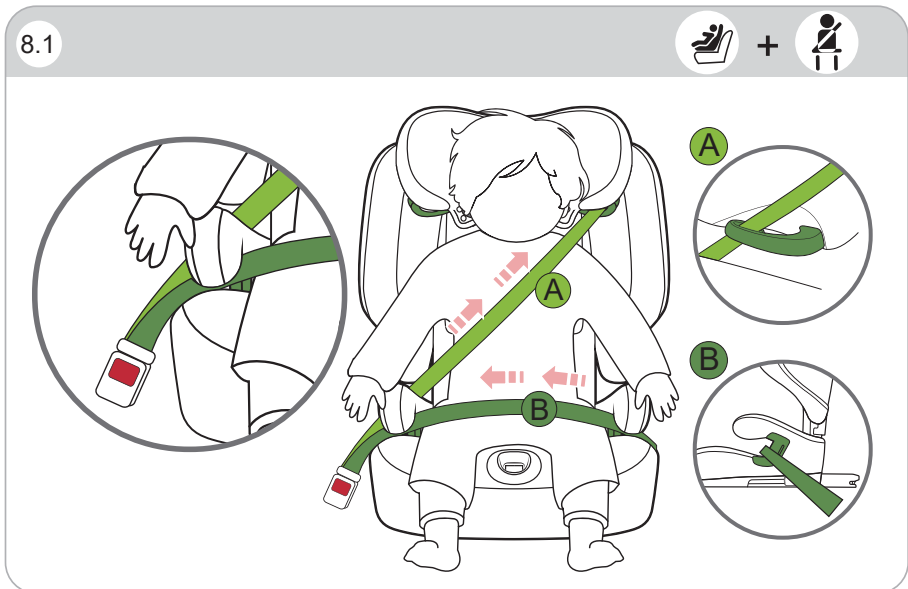

## 8. FORWARD FACING (100-150CM) INSTALLATION



## APPROVAL

These instructions use the following symbols:

SYMBOL	KEYWORD	EXPLANATION
	DANGER!	RISK of severe personal injury
	WARNING!	RISK of minor personal injury
	CAUTION!	RISK of material damage
	TIP!	Useful notes

The BW26A i-Size is exclusively intended to secure your child in your vehicle.

Tested and approved according to ECE R129		
Body size	Installation method	Installation direction
76-105cm; ≤18kg	Isofix+Top tether	Facing forwards
100-150cm	Adult Safety-Belt+ISOFIX	Facing forwards
	Adult Safety-Belt only	

\*ECE=European Standard for Child Safety Equipment

The child safety seat has been designed, tested, and approved according to the requirements of the European Standard for Child Safety Equipment (ECE R129/04).

The seal of approval "E" (in a circle) and the approval number are located on the orange approval label (sticker on the child safety seat).

 **DANGER!** This certification will be invalidated if you make any modifications to the child safety seat. Only the manufacturer is permitted to make modifications to the child safety seat. Unauthorised technical changes can cause the protective function of the seat to be reduced or completely eliminated. Do not make any technical changes to the child safety seat.

 **DANGER!** Use BW26A exclusively for securing your child in your vehicle. It is in no way suitable for using as a seat or toy at home.

## USE IN THE VEHICLE

Please observe the instructions for using Enhanced Child Restraint Systems (ECRS) in the vehicle handbook. During using, be sure to observe any restrictions relating to airbags.

Please refer to the vehicle handbook information about vehicle seats which are certified for the use of children's restraining systems according to ECE R16.

BW26A i-Size usage options:

BW26A Child safety seat	Vehicle seating position with ISOFIX	
	i-Size	<u>NOT</u> i-Size
BW26A	✓	✓

You can use your child safety seat as follows:

Facing forwards (in the direction of travel)	Yes ①②
With adult 2-point belt	No
With adult 3-point belt	Yes ②
On seats featuring: ISOFIX fastenings	Yes ①②



76-105cm  
≤18kg

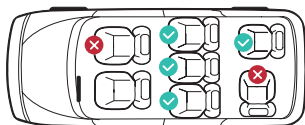

① When using as i-Size (76-105cm).

This ECRS is suitable for vehicles which equipped with the ECE R14 requirements and installed ISOFIX, then can use it.

② When using as i-Size booster seat (100-150cm).

This ECRS is suitable for seat belt models equipped with adult 3-point belts that has passed the ECE R16 requirement and is not suitable for models only equipped with adult 2-point belts.

(Please observe the applicable regulations in force in your country) Facing forwards 76-150cm: If there is a passenger airbag: Slide the passenger seat well backwards and follow any relevant directions in your vehicle handbook, please ensure that the airbag is deactivated.

## Installing the Child Car Seat in the Vehicle

### 1. How to Use the ISOFIX System

**1.1.** If your vehicle is not equipped with ISOFIX insertion guides as standard, insert the two ISOFIX insertion aids (1), which are included with the seat, into the two ISOFIX anchorage points (2) of your vehicle, with the openings facing upwards. If you do not have ISOFIX insertion aids (1), please ignore this step.

**1.2.** Press the ISOFIX buttons (22) to extend the two ISOFIX locking arms (21) from the seat base.

**1.3.** Push the child car seat firmly towards the vehicle seat until it fully contacts the vehicle seat back and you hear a “click” sound, indicating it is securely locked.

The ISOFIX indicator color on both sides changes from red to green, confirming correct installation.

**1.4.** Push the child car seat backward and press the backrest of the seat firmly against the vehicle seat.

### 2. Seat Recline Adjustment

**2.1.** The seat shell can be used in positions from level one to level five when facing forward. Pull the recline handle (11) upward and then adjust the seat to the desired position.

**2.2.** For children 100–150 cm: forward-facing installation, use level one to level five positions.

### 3. Placing the Child in the Seat

**3.1.** Loosen the shoulder straps (6) by pressing the adjustment button (9) and pulling both shoulder straps forward as far as possible.

**3.2.** Press the red release button (17) to open the harness buckle (7). Place the child in the car seat.

**3.3.** Connect both buckle tongues (16) and insert them into the harness buckle (7) until they lock with a “click” sound.

**3.4.** Pull the headrest height adjuster (18), select the appropriate headrest (3) height, and release the adjuster to lock it into position.

**3.5.** Adjust the headrest (3) so that the distance between the child’s shoulders and the bottom edge of the headrest is less than the thickness of one finger.

**3.6.** Pull the crotch strap (10) until it lies flat and snug against the child’s body.

Ensure that the shoulder straps are positioned at or slightly above the child’s shoulders.

### 4. Backrest Adjustment

**4.1.** The seat backrest can be adjusted between 90° and 105°. Pull the headrest handle and adjust the headrest to the proper height. Hold the base with one hand and push the backrest forward approximately 90° until it fully aligns with the base. If you wish to return the seat to the upright position, push the backrest back up.

### 5. Adjustment of the 5-Point Harness

Once the child reaches a height of 100 cm, the 5-point safety harness must be adjusted, and the child should then be secured using the vehicle's seat belt.

**5.1.** Loosen the shoulder straps (6) by pressing the adjustment button (9) and pulling both shoulder straps forward as far as possible. Open the harness buckle (7) as shown in "3.2." Remove the crotch pad (8) and the shoulder pads (5).

**5.2.** Lift the seat cover (4) and pull the harness buckle (7) downward along the seat cover (4). Reconnect the harness buckle as shown in "3.3." and secure it properly.

**5.3.** Lift the backrest seat cover and pass the straps along the back side of the seat, behind the cover, for storage.

### 6. Top Tether Installation

**6.1.** Pull out the Top Tether strap by pressing the Top Tether adjuster button (19). Extend the strap sufficiently to hook the Top Tether clip (20) onto the anchorage point located behind the vehicle seat. Ensure that the Top Tether strap is tightened and that the Top Tether adjuster indicator (19) turns green.

### 7. Forward-Facing Installation (76–105 cm)

Install the child car seat using the ISOFIX connectors and Top Tether.

First, turn the switch (24) of the alarm device (23) to the right to activate it. Place the child in the seat (refer to section 3). When the harness buckle (refer to section 3.3) is closed, a "click" sound will be heard.

**7.1.** Loosen the Top Tether strap (refer to section 6.1).

Extend the Top Tether strap enough to hook the Top Tether clip (20) to the anchorage points located behind the vehicle seat. The location of the anchorage point is shown in the diagram (positions A/B/C).

### 8. Forward-Facing Installation (100–150 cm)

Remove the 5-point harness. Install the child car seat using ISOFIX + the vehicle's 3-point seat belt. If ISOFIX is not available, ignore this step and install the seat using only the vehicle seat belt.

**8.1.** Pull out the vehicle seat belt from the ALR (Automatic Locking Retractor).

Route the shoulder belt through the belt guide (13) on the headrest on the same side, then pass both the shoulder belt and lap belt through the other belt guide (13) on the seat base. Insert the seat belt tongue into the vehicle buckle until a "click" is heard.

Follow the arrow direction to tighten the belt and secure the excess belt into the ALR. Shake the child car seat to ensure it is firmly installed.

## Τοποθέτηση του καθίσματος αυτοκινήτου στο όχημα

### **1. Πως χρησιμοποιείτε το σύστημα ISOFIX**

**1.1.** Εάν το όχημά σας δεν διαθέτει εργοστασιακά οδηγούς εισαγωγής ISOFIX, τοποθετήστε τους δύο οδηγούς εισαγωγής ISOFIX (1), οι οποίοι περιλαμβάνονται στη συσκευασία του καθίσματος, στις δύο θέσεις στερέωσης ISOFIX (2) του οχήματός σας με το άνοιγμα προς τα επάνω.

Εάν δεν διαθέτετε οδηγούς εισαγωγής ISOFIX (1), παρακαλούμε αγνοήστε αυτό το βήμα.

**1.2.** Πατήστε τα κουμπιά ISOFIX (22) για να σπρώξετε προς τα έξω τους δύο βραχίονες ασφάλισης ISOFIX (21) από τη βάση του καθίσματος.

**1.3.** Πιέστε προς τα πίσω το παιδικό κάθισμα ασφαλείας μέχρι το παιδικό κάθισμα να εφάπτεται πλήρως στο κάθισμα του οχήματος και στη συνέχεια να ακούσετε έναν ήχο “κλικ” που υποδεικνύει ότι έχουν ασφαλίσει πλήρως. Το χρώμα ένδειξης ISOFIX και στις δύο πλευρές αλλάζει από κόκκινο σε πράσινο, υποδεικνύοντας σωστή ασφάλιση.

**1.4.** Μετακινήστε το παιδικό κάθισμα ασφαλείας προς τα πίσω και πιέστε την πλάτη του καθίσματος προς το κάθισμα του οχήματος.

### **2. Ανάκλιση καθίσματος**

**2.1.** Το κέλυφος του καθίσματος μπορεί να χρησιμοποιηθεί σε θέσεις από το πρώτο έως το πέμπτο επίπεδο με κατεύθυνση προς τα εμπρός: Τραβήξτε προς τα επάνω τη λαβή ανάκλισης (11) και στη συνέχεια, ρυθμίστε τη θέση του καθίσματος.

**2.2.** 100-150CM: εγκατάσταση στραμμένη προς τα εμπρός, χρησιμοποιήστε το πρώτο έως το πέμπτο επίπεδο.

### **3. Τοποθέτηση παιδιού**

**3.1.** Χαλαρώστε τους μίαντες ώμου (6) πατώντας το κουμπί ρύθμισης (9) και τραβήξτε και τους δύο μίαντες ώμου προς τα εμπρός, χαλαρώστε τους όσο το δυνατόν περισσότερο.

**3.2.** Πατήστε το κόκκινο κουμπί απελευθέρωσης (17) για να ανοίξετε την πόρπη της ζώνης ασφαλείας (7). Τοποθετήστε το παιδί στο παιδικό κάθισμα ασφαλείας.

**3.3.** Ενώστε και τις δύο γλώσσες της πόρπης (16). Ασφαλίστε τις γλώσσες της πόρπης στην πόρπη της ζώνης (7), μέχρι να ασφαλίσουν και να ακουστεί ένας ήχος “κλικ”.

**3.4.** Τραβήξτε τον ρυθμιστή ύψους του προσκέφαλου (18), επιλέξτε το σωστό ύψος του προσκέφαλου (3) και ασφαλίστε τον στη θέση που ταιριάζει στο παιδί σας απελευθερώνοντας τον ρυθμιστή.

**3.5.** Ρυθμίστε το προσκέφαλο (3) στη σωστή θέση. Βεβαιωθείτε ότι η απόσταση μεταξύ του ώμου του παιδιού και του κάτω άκρου του προσκέφαλου να μην υπερβαίνει το πάχος ενός δαχτύλου.

**3.6.** Τραβήξτε τον ιμάντα καβάλου (10) μέχρι ο ιμάντας να εφαρμόζει επίπεδα και άνετα στο σώμα του παιδιού σας. Βεβαιωθείτε ότι οι ιμάντες ώμου είναι ελαφρώς ψηλότεροι ή ίσοι με τους ώμους του παιδιού.

#### **4. Ρύθμιση Πλάτης Καθίσματος**

**4.1.** Η πλάτη του καθίσματος μπορεί να ρυθμιστεί σε 90 μοίρες και 105 μοίρες. Τραβήξτε τη λαβή του προσκέφαλου και στη συνέχεια ρυθμίστε το προσκέφαλο στο κατάλληλο ύψος, κρατήστε τη βάση με το ένα χέρι και με το άλλο χέρι σπρώξτε την πλάτη προς τα εμπρός κατά περίπου 90 μοίρες ώστε η πλάτη να εφάπτεται πλήρως με τη βάση. Εάν θέλετε να επαναφέρετε το κάθισμα, σπρώξτε την πλάτη στην όρθια θέση.

#### **5. Προσαρμογή της ζώνης 5 σημείων**

Μόλις το παιδί φτάσει σε ύψος 100 εκατοστών, η ζώνη ασφαλείας 5 σημείων πρέπει να προσαρμοστεί και το παιδί πρέπει να ασφαλιστεί με τη ζώνη ασφαλείας του οχήματος.

**5.1.** Χαλαρώστε τους ιμάντες ώμου (6) πατώντας το κουμπί ρύθμισης (9) και τραβήξτε και τους δύο ιμάντες ώμου προς τα εμπρός. Χαλαρώστε τους όσο το δυνατόν περισσότερο. Ανοίξτε την αγκράφα ζώνης (7) σύμφωνα με το «3.2» όπως φαίνεται. Αφαιρέστε το μαξιλαράκι καβάλου (8) και τα μαξιλαράκια ώμων (5).

**5.2.** Σηκώστε το κάλυμμα καθίσματος (4), τραβήξτε προς τα κάτω το κούμπωμα ζώνης (7) κατά μήκος του καλύμματος καθίσματος (4). Επανασυνδέστε την κούμπωμα ζώνης σύμφωνα με το «3.3» όπως φαίνεται και ασφαλίστε το.

**5.3.** Σηκώστε το κάλυμμα καθίσματος πλάτης και περάστε τους ιμάντες κατά μήκος της πλάτης πίσω από το κάλυμμα για αποθήκευση.

#### **6. Άνω πρόσδεση (Top tether)**

**6.1.** Τραβήξτε έξω τον ιμάντα του άνω ιμάντα (Top tether) πιέζοντας το κουμπί του ρυθμιστή άνω ιμάντα (19). Τραβήξτε τον άνω ιμάντα αρκετά ώστε να κρεμαστεί το κλιπ του άνω ιμάντα (20) στο σταθερό σημείο, το οποίο βρίσκεται στο πίσω μέρος του καθίσματος του οχήματος. Βεβαιωθείτε ότι ο ιμάντας (Top tether) είναι σφιγμένος και ότι η ένδειξη του ρυθμιστή άνω ιμάντα (19) γίνεται πράσινη.

#### **7. Εγκατάσταση με μπροστινή φορά (76-105cm)**

Τοποθετήστε το παιδικό κάθισμα ασφαλείας με ISOFIX + άνω ιμάντα πρόσδεσης (Top tether)

Αρχικά, πρέπει να γυρίσετε τον διακόπτη (24) της συσκευής συναγερμού (23) προς τα δεξιά, ώστε να ενεργοποιηθεί. Βάλτε το παιδί στο αυτοκίνητο (ανατρέξτε στο 3). Όταν κλείσει η αγκράφα της ζώνης ασφαλείας (ανατρέξτε στο 3.3), θα ακουστεί ένας ήχος κλικ.

**7.1.** Χαλαρώστε τον άνω ιμάντα (Top tether), ανατρέξτε στο (6.1) όπως φαίνεται. Τραβήξτε τον άνω ιμάντα (Top tether) αρκετά ώστε να κρεμαστεί το κλιπ του άνω ιμάντα (Top tether) (20) στα σταθερά σημεία, τα οποία βρίσκονται στο πίσω

μέρος του καθίσματος του οχήματος. Η θέση του σταθερού σημείου φαίνεται στην εικόνα (μία από τις θέσεις A/B/C).

### **8. Εγκατάσταση με μπροστινή φορά (100-150cm)**

Ασφαλίστε τη ζώνη 5 σημείων. Τοποθετήστε το παιδικό κάθισμα ασφαλείας με ISOFIX + ζώνη ασφαλείας ενηλίκων. Εάν δεν έχετε ISOFIX, αγνοήστε αυτό το βήμα. Τοποθετήστε το παιδικό κάθισμα ασφαλείας μόνο με ζώνη ασφαλείας ενηλίκων.

**8.1.** Τραβήξτε έξω τη ζώνη από τη ζώνη ALR (Αυτόματο Κλειδωμένο Σύστημα Επαναφοράς). Η ζώνη ώμου περνάει από την ίδια πλευρά της Οδηγίας Ζώνης (13) στο προσκέφαλο και, στη συνέχεια, τραβήξτε τη ζώνη ώμου και τη ζώνη μέσης μαζί μέσα από την άλλη Οδηγία Ζώνης (13) στη βάση του καθίσματος.

Ασφαλίστε την αγκράφα της ζώνη στην αγκράφα του καθίσματος του οχήματος με έναν ήχο “κλικ”. Ακολουθήστε την κατεύθυνση του βέλους για να σφίξετε τη ζώνη και τοποθετήστε την επιπλέον ζώνη στο ALR. Ανακινήστε το παιδικό κάθισμα ασφαλείας για να βεβαιωθείτε ότι είναι ασφαλώς στερεωμένο.

### **Монтаж на детското столче в автомобила**

#### **1. Как да използвате системата ISOFIX**

**1.1.** Ако вашият автомобил не е оборудван с фабрични водачи за ISOFIX, поставете двата ISOFIX водача за монтаж (1), включени с продукта, в двете ISOFIX точки на закрепване (2) на автомобила, с отворите нагоре. Ако нямате водачи за ISOFIX (1), пропуснете тази стъпка.

**1.2.** Натиснете бутоните за ISOFIX (22), за да извадите двата заключващи лоста ISOFIX (21) от основата на столчето.

**1.3.** Натиснете детското столче към седалката на автомобила, докато прилегне плътно, и чуете “κλικ”, показващ, че е безопасно заключено. Цветовият индикатор на ISOFIX от двете страни се променя от червен на зелен, потвърждавайки правилната инсталация.

**1.4.** Преместете детското столче назад и натиснете облегалката на седалката към седалката на автомобила.

#### **2. Регулиране на наклона на столчето**

**2.1.** Седалката може да се използва в позиции от ниво едно до ниво пет, когато е обърната напред. Издърπαйте дръжката за наклон (11) нагоре и регулирайте седалката до желаната позиция.

**2.2.** За деца с височина 100–150 cm: инсталация напред, използвайте ниво едно до ниво пет.

### 3. Поставяне на детето в столчето

**3.1.** Разхлабете раменните колани (6), като натиснете бутона за регулиране (9) и издърпайте двата раменни колана напред възможно най-много.

**3.2.** Натиснете червения бутон за освобождаване (17), за да отворите катарамата на колана (7). Поставете детето в столчето.

**3.3.** Свържете двата езика на катарамата (16) и ги поставете в катарамата на колана (7), докато се заключат с “клик”.

**3.4.** Издърпайте регулиращия механизъм за височина на подглавника (18), изберете подходящата височина на подглавника (3) и освободете механизма, за да го заключите.

**3.5.** Регулирайте подглавника (3) така, че разстоянието между раменете на детето и долния ръб на подглавника да не надвишава дебелината на един пръст.

**3.6.** Издърпайте колана между краката (10), докато прилегне плоско и удобно към тялото на детето. Уверете се, че раменните колани са на нивото на раменете или малко над тях.

### 4. Регулиране на облегалката

**4.1.** Облегалката на столчето може да се регулира между 90° и 105°. Издърпайте дръжката на подглавника и регулирайте подглавника на правилната височина. Дръжте основата с една ръка и с другата ръка натиснете облегалката напред приблизително 90°, докато прилегне плътно към основата. Ако желаете да върнете столчето в изправено положение, натиснете облегалката обратно.

### 5. Регулиране на 5-точковия колан

След като детето достигне височина 100 см, 5-точковият колан трябва да се премахне и детето да се обезопаси с колана на автомобила.

**5.1.** Разхлабете раменните колани (6), като натиснете бутона за регулиране (9) и издърпайте двата раменни колана напред, колкото е възможно повече.

Отворете закопчалката на колана (7), както е показано в „3.2“. Свалете подложката за чатала (8) и подложките за раменете (5).

**5.2.** Повдигнете калъфа на седалката (4) и издърпайте закопчалката на колана (7) надолу по дължината на калъфа (4). Свържете отново закопчалката на колана, както е показано в „3.3“, и я закрепете здраво.

**5.3.** Повдигнете задния калъф на облегалката и прекарайте коланите по задната част на облегалката, зад калъфа, за съхранение.

### 6. Монтаж на Top Tether

**6.1.** Издърпайте горния колан (Top Tether), като натиснете бутона на регулатора за Top Tether (19). Издърпайте колана достатъчно, за да закачите клипса на Top Tether (20) за точката за закрепване зад седалката на автомобила.

Уверете се, че Top Tether е затегнат и индикаторът на регулатора (19) стане зелен.

### 7. Напред насочена инсталација (76–105 см)

Монтирајте столчето с ISOFIX + Top Tether.

Първо завъртете ключа (24) на алармата (23) надясно, за да активирате устройството. Поставете детето в столчето (вижте раздел 3). Когато катарамата се затвори (вижте 3.3), ще се чуе “клик”.

**7.1.** Разхлабете Top Tether (вижте 6.1). Издърпайте колана достатъчно, за да закачите клипса (20) за точката на закрепване зад седалката.

Местоположението на точката е показано на схемата (позиции A/B/C).

### 8. Напред насочена инсталација (100–150 см)

Премахнете 5-точковия колан. Инсталирајте столчето с ISOFIX + 3-точков колан на автомобилa.

Ако няма ISOFIX, игнорирајте тази стъпка и използвайте само колана на автомобилa.

**8.1.** Издърпайте колана от ALR (Automatic Locking Retractor).

Преминете през водача на колана (13) на подглавника от същата страна, след това преминете раменния и коланът за кръста през другия водач (13) на основата на столчето. Закопчајте катарамата на колана в заключалката на автомобилa, докато чуете „клик“. Следвајте посоката на стрелката, за да затегнете колана, и поставете излишниот колан в ALR.

Разклатете столчето, за да се уверите, че е здраво фиксирано.

## Постављање дечијег ауто-седишта у возило

### 1. Како се користи ISOFIX систем

**1.1.** Ако ваше возило није стандардно опремљено ISOFIX водилицама за уметање, уметните два ISOFIX помагала за уметање (1), која су укључена у седиште, у две ISOFIX тачке за причвршћивање (2) вашег возила, са отворима окренутим нагоре. Ако немате ISOFIX помагала за уметање (1), игноришите овај корак.

**1.2.** Притисните ISOFIX дугмад (22) да бисте извукли две ISOFIX ручице за закључавање (21) из основе седишта.

**1.3.** Чврсто гурните дечије ауто-седиште према седишту возила док потпуно не додирне наслон седишта возила и не чујете звук „клика“, што указује да је сигурно закључано.

Боја ISOFIX индикатора са обе стране мења се из црвене у зелену, што потврђује исправну инсталацију.

**1.4.** Гурните дечије ауто-седиште уназад и чврсто притисните наслон седишта уз седиште возила.

## **2. Подешавање нагиба седишта**

**2.1.** Шољка седишта се може користити у положајима од нивоа један до нивоа пет када је окренуто напред. Повуците ручицу за нагиб (11) нагоре, а затим подесите седиште у жељени положај.

**2.2.** За децу висине 100–150 цм: постављање окренуто према напред, користите положаје од првог до петог нивоа.

## **3. Постављање детета у седиште**

**3.1.** Олабавите рамена каишеве (6) притиском на дугме за подешавање (9) и повлачењем оба рамена каишева напред колико год је то могуће.

**3.2.** Притисните црвено дугме за отпуштање (17) да бисте отворили копчу појаса (7). Ставите дете у ауто-седиште.

**3.3.** Спојите оба језичка копче (16) и уметните их у копчу појаса (7) док се не закључају уз звук „клика“.

**3.4.** Повуците подешаваач висине наслона за главу (18), изаберите одговарајућу висину наслона за главу (3) и отпустите подешаваач да бисте га закључали у положај.

**3.5.** Подесите наслон за главу (3) тако да растојање између рамена детета и доње ивице наслона за главу буде мање од дебљине једног прста.

**3.6.** Повуците каиш за међуножје (10) док не буде раван и чврсто приањао уз тело детета. Уверите се да су рамени каишеви постављени на или мало изнад рамена детета.

## **4. Подешавање наслона за леђа**

**4.1.** Наслон седишта се може подесити између 90° и 105°. Повуците ручку наслона за главу и подесите наслон за главу на одговарајућу висину. Држите основу једном руком и гурните наслон напред приближно 90° док се потпуно не поравна са основом. Ако желите да вратите седиште у усправан положај, подигните наслон уназад.

## **5. Подешавање појаса са 5 тачака везивања**

Када дете достигне висину од 100 цм, појас са 5 тачака везивања мора се подесити, а дете затим треба осигурати помоћу сигурносног појаса возила.

**5.1.** Олабавите рамена каишеве (6) притиском на дугме за подешавање (9) и повлачењем оба рамена каишева напред колико год је то могуће. Отворите копчу појаса (7) као што је приказано у одељку „3.2“. Уклоните јастучић за међуножје (8) и јастучиће за рамена (5).

**5.2.** Подигните пресвлаку седишта (4) и повуците копчу појаса (7) надоле дуж пресвлаке седишта (4). Поново спојите копчу појаса као што је приказано у одељку „3.3“ и правилно је причврстите.

**5.3.** Подигните пресвлаку наслона седишта и провуците каишеве дуж задње стране седишта, иза пресвлаке, ради складиштења.

## **6. Монтажа горњег каиша**

**6.1.** Извучите каиш горњег каиша притиском на дугме за подешавање горњег каиша (19). Продужите каиш довољно да закачите копчу горњег каиша (20) на тачку причвршћивања која се налази иза седишта возила. Уверите се да је каиш горњег каиша затегнут и да индикатор подешавања горњег каиша (19) светли зелено.

## **7. Монтажа окренута према напред (76–105 цм)**

Инсталирајте дечје ауто-седиште користећи ISOFIX конекторе и горњи каиш. Прво, окрените прекидач (24) алармног уређаја (23) удесно да бисте га активирали. Ставите дете у седиште (погледајте одељак 3). Када се копча појаса (видети одељак 3.3) затвори, чуће се звук „клика“.

**7.1.** Отпустите горњи каиш (видети одељак 6.1).

Продужите горњи каиш довољно да закачите копчу горњег каиша (20) за тачке причвршћивања које се налазе иза седишта возила. Локација тачке причвршћивања је приказана на дијаграму (позиције А/В/С).

## **8. Инсталација окренута према напред (100–150 цм)**

Уклоните појас са 5 тачака. Инсталирајте дечје ауто седиште користећи ISOFIX + сигурносни појас возила са 3 тачке. Ако ISOFIX није доступан, игноришите овај корак и инсталирајте седиште користећи само сигурносни појас возила.

**8.1.** Извучите сигурносни појас возила из ALR-а (аутоматског закључавајућег механизма). Провуците рамени појас кроз водилицу појаса (13) на наслону за главу на истој страни, а затим провуците и рамени и крилени појас кроз другу водилицу појаса (13) на основи седишта. Уметните језичак сигурносног појаса у копчу возила док не чујете „клик“. Пратите смер стрелице да бисте затегли појас и причврстили вишак појаса у ALR. Протресите дечје ауто-седиште да бисте се уверили да је чврсто постављено.



## CARE & MAINTENANCE

EN

- Clean all plastic parts and the buckle with damp cloth and mild soap, do not use harsh detergents or bleach.
- Remove the harness system before washing it with mild soap.
- Take the covers and shoulder pads off completely and wash them under 30o.
- If you have problem on installation, please contact manufacturer.
- Check every time the harness system and the car belts, if something is broken, please contact manufacturer and replace if needed.
- After a collision, please change the car seat.



## ΦΡΟΝΤΙΔΑ ΚΑΙ ΚΑΘΑΡΙΣΜΟΣ

GR

- Καθαρίστε όλα τα πλαστικά μέρη και την πόρπη με νωπό πανί και απαλό σαπούνι, μην χρησιμοποιείτε σκληρά απορρυπαντικά ή χλωρίνη.
- Αφαιρέστε το σύστημα ζωνών πριν το πλύνετε με ήπιο σαπούνι.
- Αφαιρέστε τελείως τα καλύμματα και τα μαξιλαράκια ώμων και πλύντε τα κάτω από 30o.
- Εάν αντιμετωπίζετε πρόβλημα κατά την εγκατάσταση, επικοινωνήστε με τον κατασκευαστή.
- Ελέγχετε κάθε φορά το σύστημα ζωνών και τις ζώνες αυτοκινήτου, εάν κάτι είναι φθαρμένο/χαλασμένο, επικοινωνήστε με τον κατασκευαστή και αντικαταστήστε αν χρειάζεται.
- Μετά από πρόσκρουση, αλλάξτε το κάθισμα αυτοκινήτου.



- Почистете всички пластмасови части и катарамата с влажна кърпа и мек сапун, не използвайте силни препарати или белина.
- Отстранете системата от колани, преди да я измиете с мек сапун.
- Свалете напълно калъфките и подплънките и ги изперете под 30о.
- Ако имате проблем при инсталирането, моля, свържете се с производителя.
- Проверявайте всеки път системата на коланите и коланите на колата, ако нещо е счупено, моля, свържете се с всеки производител и го сменете.
- След сблъсък, моля, сменете столчето за кола.



- Очистите све пластичне делове и копчу влажном крпом и благим сапуном, немојте користити јаке детерџенте или избељивач.
- Скините систем појасева пре него што га оперете благим сапуном.
- У потпуности скините навлаке и јастучиће за рамена и оперите их на 30о.
- Ако имате проблема са инсталацијом, контактирајте произвођача.
- Проверите сваки пут када је систем појаса и појасеве аутомобила, ако је нешто покварено, обратите се сваком произвођачу и замените га.
- Након судара, промените седиште у аутомобилу.





### See also:

Discover tailored accessories.

**Scan** here to see the full list of accessories or ask your retail shop .

### Δείτε ακόμη:

Ανακαλύψτε προσαρμοσμένα αξεσουάρ.

**Σαρώστε** εδώ για να δείτε την πλήρη λίστα αξεσουάρ ή ρωτήστε το κατάστημα.

SCAN ME



FOLLOW US

 bebestarsbygiliis

 @bebe.stars

 bebestarsbygiliis

ADDRESS

G. Gkiliis & SIA OE  
2nd Km N. Moudania-Sithonia Str.  
PO: 63200 N. Moudania Greece  
T.: +3023730-23585  
[www.bebestars.gr](http://www.bebestars.gr)